



Material und Spezifikationen

Max. Fördermenge	17 m ³ /h (bei Wasser)*
Max. Förderdruck	11 mWS*
Ansaughöhe	nicht selbstansaugend, benötigt Zulauf
Max. Feststoffgröße	6 mm (im Durchmesser)
Max. Betriebstemperatur	bis 90°C (bis 180°C bei langekuppelter Version)
Gleitringdichtungen (einfachwirkend)	Keramik/Graphit/EPDM (FDA), Siliciumcarbid/Graphit/Silikon (FDA), Siliciumcarbid/Siliciumcarbid/FKM (FDA), u.v.a.
Gehäuse O-Ring	immer gleich mit dem O-Ring der Gleitringdichtung
Produktberührte Gehäuseteile	Edelstahl AISI 316L, elektropoliert Ra < 0,8 µm
Ein- / Auslassanschluss	DIN 11851 DN 40/32 Milchrohr, Clamp, SMS, oder RJT Gewinde

viele weitere Materialien und Ausführungen auf Anfrage

*genauere Angaben entnehmen Sie bitte der Förderkurve

Allgemeine Informationen

Lauftrad	offen, AISI 316L elektropoliert Ra < 0,8 µm, Ø 98 mm
Antrieb 2-polig, 50 Hz	0,75 kW, 2900 1/min, 230/400 V, IP 55
Antrieb 4-polig, 50 Hz	0,55 kW, 1450 1/min, 230/400 V, IP 55
IEC Motorgröße	80
ATEX	optional, Kategorie 2 oder 3, EEx e oder EEx d Motor
Max. Systemdruck	10 bar (PN 10)
Gewicht	ca. 10 kg (variiert je nach Motor)
Viskosität	max. 200 cSt
weitere Ausführungen auf Anfrage	

Abmessungen

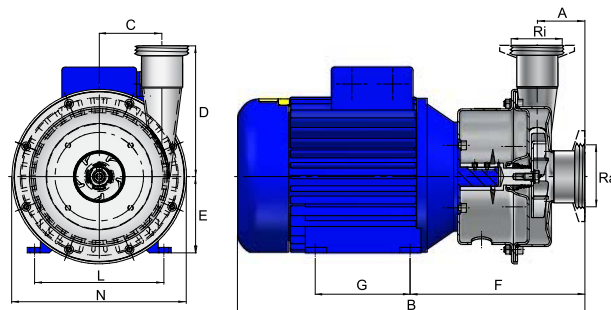

Milchrohr	Clamp	Clamp		
DIN 11851	DIN 32676	ISO 2852		
Ra	Ri	Ra	Ri	Ra
40	32	40	25	38
		38	25	
SMS	RJT			
Gewinde	Gewinde			
Ra	Ri	Ra	Ri	
51	38	1 1/2"	1 1/2"	

A	B**	C	D	E	F	G	L	N
63	395	50	110	80	205	100	125	170

**Dieses Maß variiert je nach Motorenhersteller und Art des Motors