

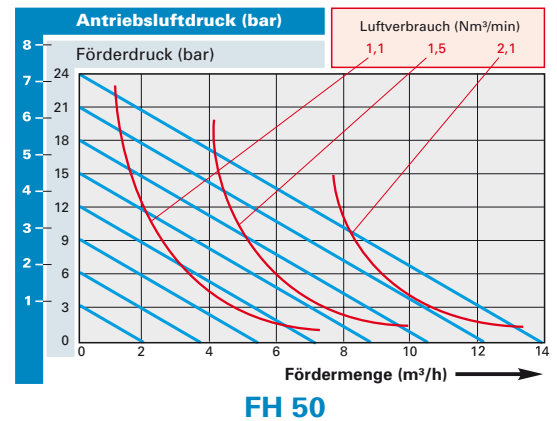

Max. Fördermenge	14 m ³ /h (bei Wasser und leerer Presse)
Max. Förderdruck	16/24 bar (FP/FH) bei 7 bar Druckluft
Druckübersetzung	1:2,4 bei FP, 1:3,3 bei FH
Ansaughöhe trocken/gefüllt	3 mWS / 7 mWS
Max. Feststoffgröße	15 mm
Max. Temperaturbereich	-20°C...+80°C (+100°C optional verfügbar)
Produktberührte Gehäuseteile	Stahl St 42, Edelstahl 1.4571 oder Polypropylen
Schlauchmembrane	Superflex, PUR oder Superflex bis 100°C
Ventilkugeln	Neoprene (CR) mit Stahlkern, PP, Edelstahl, PTFE oder PUR mit Stahlkern
Saug- / Druckanschluss	Flansch DN50 DIN 2633
viele weitere Materialien und Ausführungen auf Anfrage	

Förderkurve

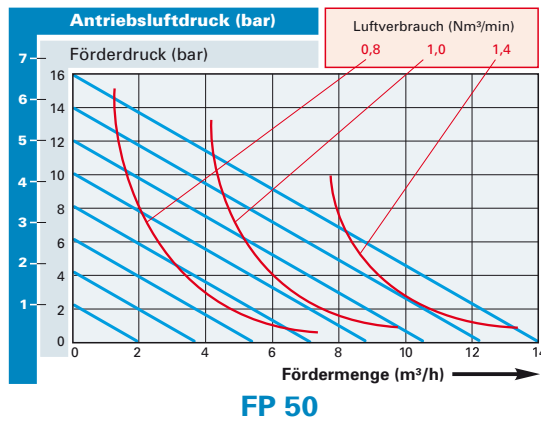

Allgemeine Informationen

Druckluftanschluss	1/2" Innengewinde
Verdrängungsvolumen	ca. 2 l pro Kammer
Schutzart	IP 65
Steuerspannung	24 V DC, 220/240 V 50 Hz und andere
Gewicht	ca. 162 kg
Hydraulikflüssigkeit	Hydro-Natur-Rapsöl, biologisch abbaubar

Abmessungen

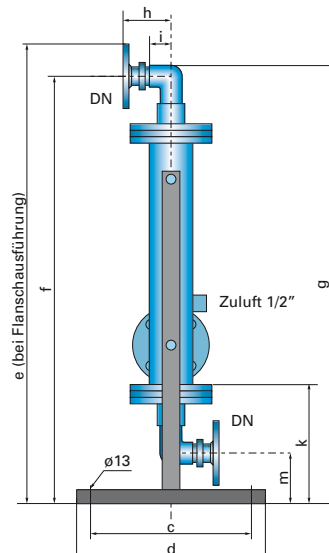
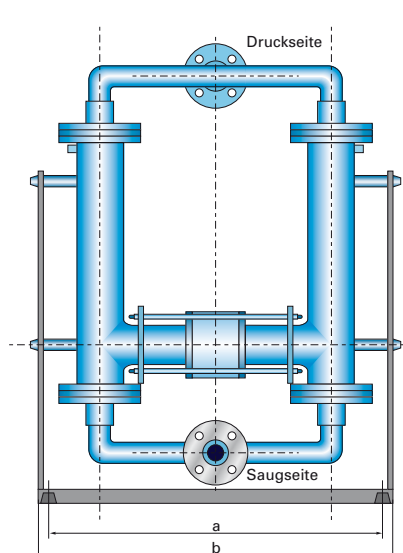

a	1423	g	1600
b	1483	h	130
c	480	i	60
d	540	k	300
e	1660	m	240
f	1560	DN	50