

# Schlauchpumpe PT65 (bis 16,3 m<sup>3</sup>/h)

**STEINLE**  
INDUSTRIEPUMPEN GMBH

Allgemeines Datenblatt

## Technische Daten

### Leistung

Max. Fördermenge	16,3 m <sup>3</sup> /h (bei Wasser)
Max. Förderdruck	15 bar
Ansaughöhe trocken	9 mWS
Max. Feststoffgröße	13 mm
Max. Temperatur	80°C
Volumen pro Umdrehung	ca. 5,4 l

### Motorleistung

#### PT 65

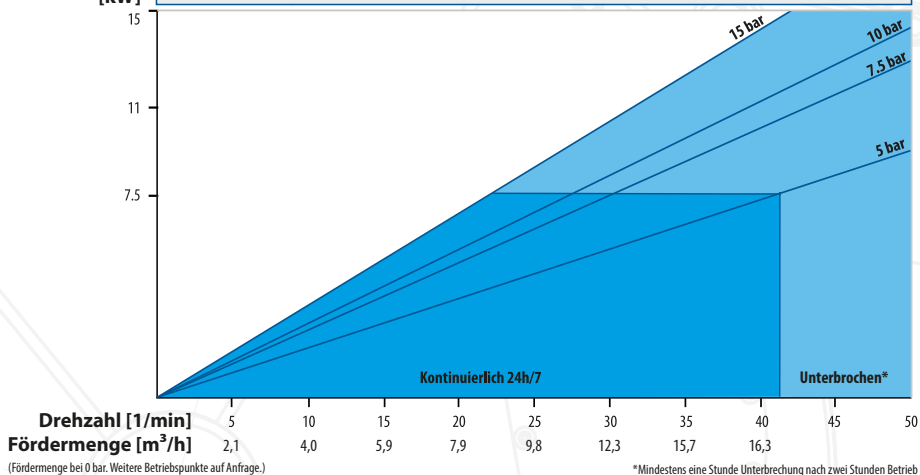

### Anschlüsse

Saug- / Druckanschluss	Flansch (std), Clamp, Milchrohr, BSP-Gewinde, Camlock, u.v.a.
Anschlussgröße	DN 65, G 2 1/2", u.v.a.
Schlauch Ø	65 mm

### Material

Gehäuse und Rotor (nicht Produktberührt)	Sphäroguss
Anschluss (bei Flansch nicht Produktberührt)	AISI 316L
Schlaucheinsatz (nur bei Flansch)	AISI 316L (std), PTFE, PP-H
Schlauch	NR, EPDM, NBR, CSM
Schlauch FDA	auf Anfrage
Gewicht mit Motor	484 kg
ATEX	Typ PXT65

### Antrieb

Motor	7,5 kW, 11 kW, 15 kW 400/690V, 1450 1/min, IP55, 3 PTC
Optional	Regelung über Frequenzumrichter möglich

**tapflo**<sup>®</sup>

# Schlauchpumpe PT65 (bis 16,3 m<sup>3</sup>/h)

Allgemeines Datenblatt

**STEINLE**  
INDUSTRIEPUMPEN GMBH

## Abmessungen

### Standardausführung

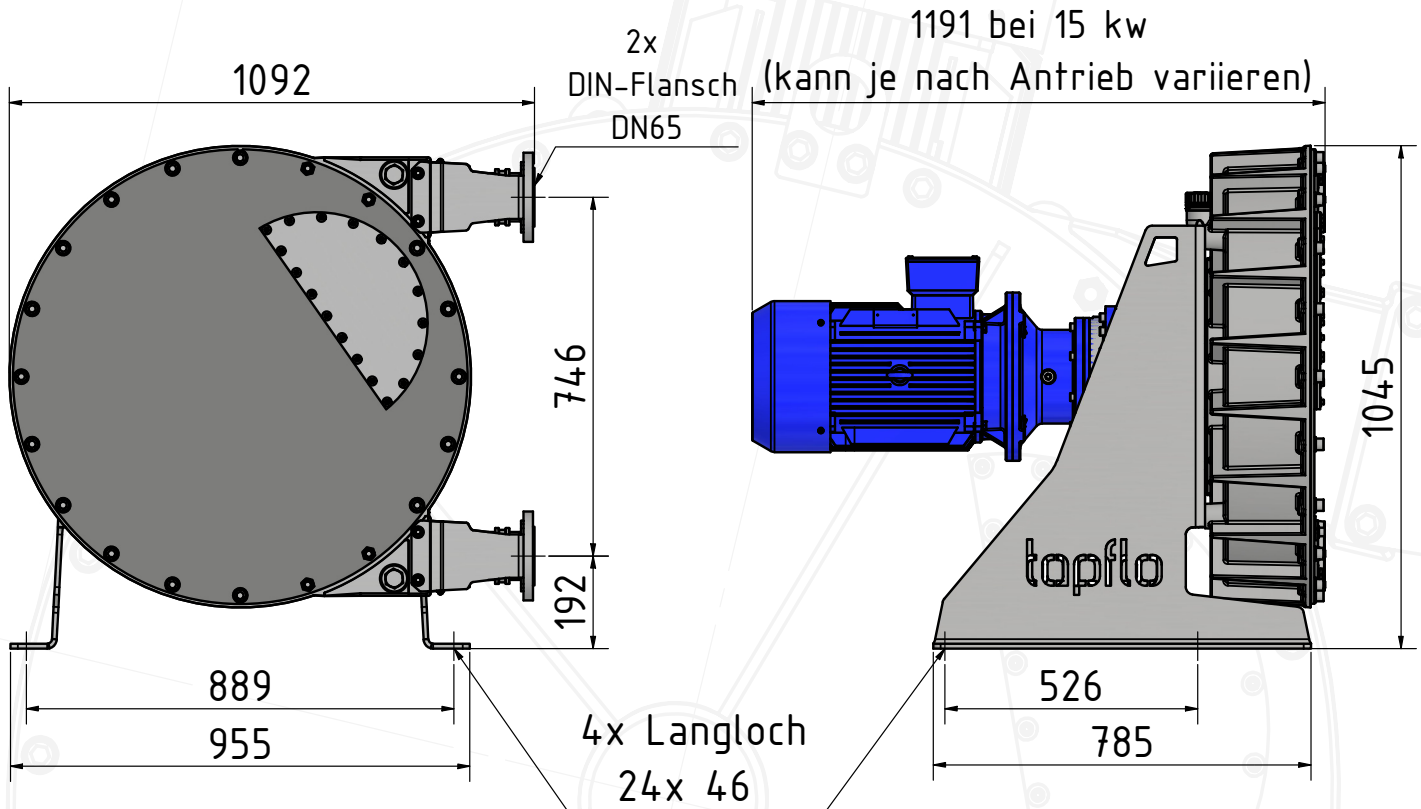

 3D Modell

weitere Modelle auf Anfrage



je nach Ausführung

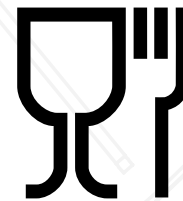

Änderungen und Irrtümer vorbehalten

## Kontakt

### Technische Beratung

0211 / 302055 - 10  
[technik@steinle-pumpen.de](mailto:technik@steinle-pumpen.de)

### Außendienst

Jetzt Kontakt aufnehmen  
[Kontaktdaten](#)

### Links

[Produktseite](#)  
[Anfrageformular](#)

**topflo**<sup>®</sup>

Version 05/2025 © STEINLE Industriepumpen GmbH - [www.steinle-pumpen.de](http://www.steinle-pumpen.de)