

# Schlauchpumpe PTL25 (bis 1,96 m<sup>3</sup>/h)

**STEINLE**  
INDUSTRIEPUMPEN GMBH

Allgemeines Datenblatt

## Technische Daten

### Leistung

Max. Fördermenge	1,96 m <sup>3</sup> /h (bei Wasser)
Max. Förderdruck	4 bar
Ansaughöhe trocken	8 mWS
Max. Feststoffgröße	5 mm
Max. Temperatur	60°C
Volumen pro Umdrehung	ca. 320 ml

Motorleistung  
[kW]  
0,55

### PTL 25

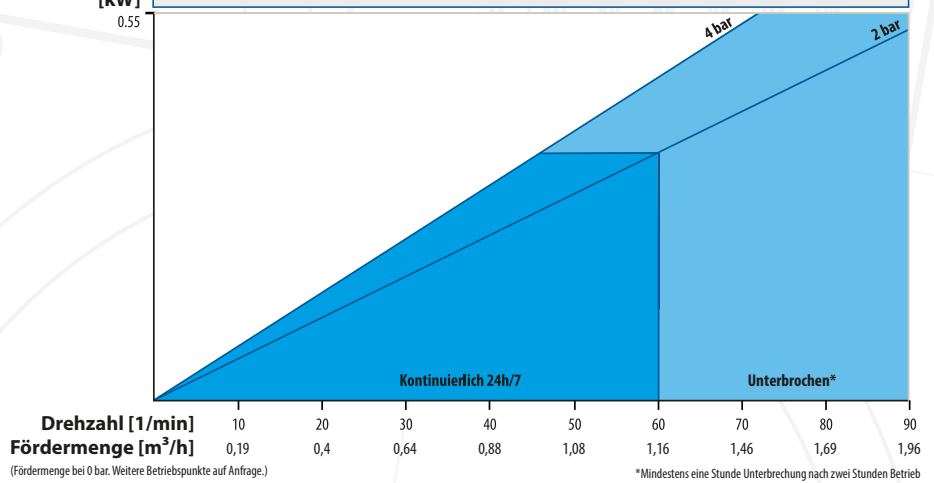

### Anschlüsse

Saug- / Druckanschluss	Schlauchtülle (std), Flansch, Clamp, Milchrohr, BSP-Gewinde, Camlock, u.v.a.
Anschlussgröße	Ø 38 mm, DN 25, G 1", u.v.a.
Schlauch Ø	25 mm

### Material

Gehäuse und Rotor (nicht Produktberührt)	Aluminium
Anschluss	AISI 316L (std), PTFE, PP
Schlauch	NR, EPDM, NBR, CSM, Silikon, u.v.a.
Schlauch FDA	auf Anfrage
Gewicht mit Motor	53 kg
ATEX	Typ PXTL25

### Antrieb

Motor	0,55 kW, 230/400V, 1450 1/min, IP55, 3 PTC
Optional	Regelung über Frequenzumrichter möglich

**tapflo**<sup>®</sup>

Version 11/2024 © STEINLE Industriepumpen GmbH - [www.steinle-pumpen.de](http://www.steinle-pumpen.de)

# Schlauchpumpe PTL25 (bis 1,96 m<sup>3</sup>/h)

## Abmessungen

### Horizontale Ausführung

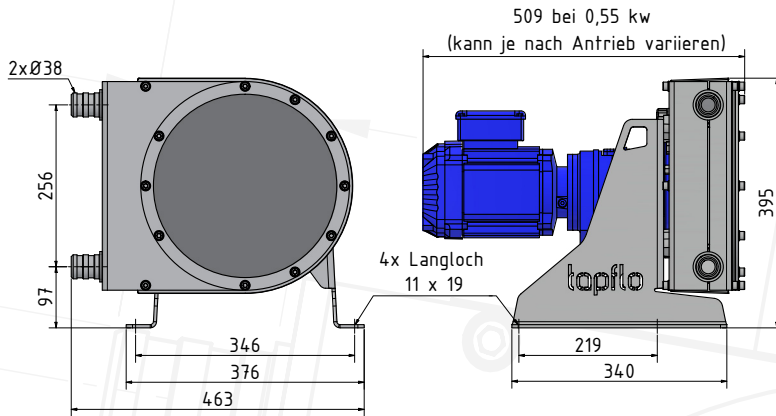

 3D Modell

### Vertikale Ausführung

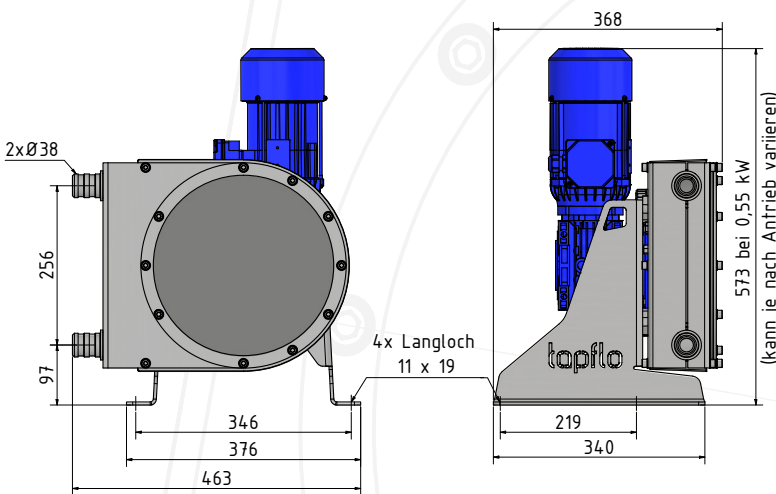

 3D Modell

weitere Modelle auf Anfrage



je nach Ausführung

Änderungen und Irrtümer vorbehalten

## Kontakt

### Technische Beratung

0211 / 302055 - 10  
[technik@steinle-pumpen.de](mailto:technik@steinle-pumpen.de)

### Außendienst

Jetzt Kontakt aufnehmen  
 [Kontaktdaten](#)

### Links

 [Produktseite](#)  
 [Anfrageformular](#)