

Max. Fördermenge	95 l/min (bei Wasser und 50 Hz)
Max. Förderdruck	4 bar*
Max. Saughöhe trocken / gefüllt	3,5 mWS / 8 mWS**
Max. Feststoffgröße	6 mm
Max. Temperaturbereich	-20°C...+70°C (+110°C bei komplett PTFE)
Produktberührte Gehäuseteile	PE oder PTFE, massiv
Membranen	EPDM, NBR, PTFE, oder FKM
Ventilkugeln	EPDM, NBR, PTFE, PUR, SiC, Edelstahl oder PE1000
Saug- / Druckanschluss	G 1" Innengewinde (schwenkbar)

\*ab 2 bar wird Druckluftunterstützung empfohlen

\*\*abhängig von der Drehzahl

## Förderkurve

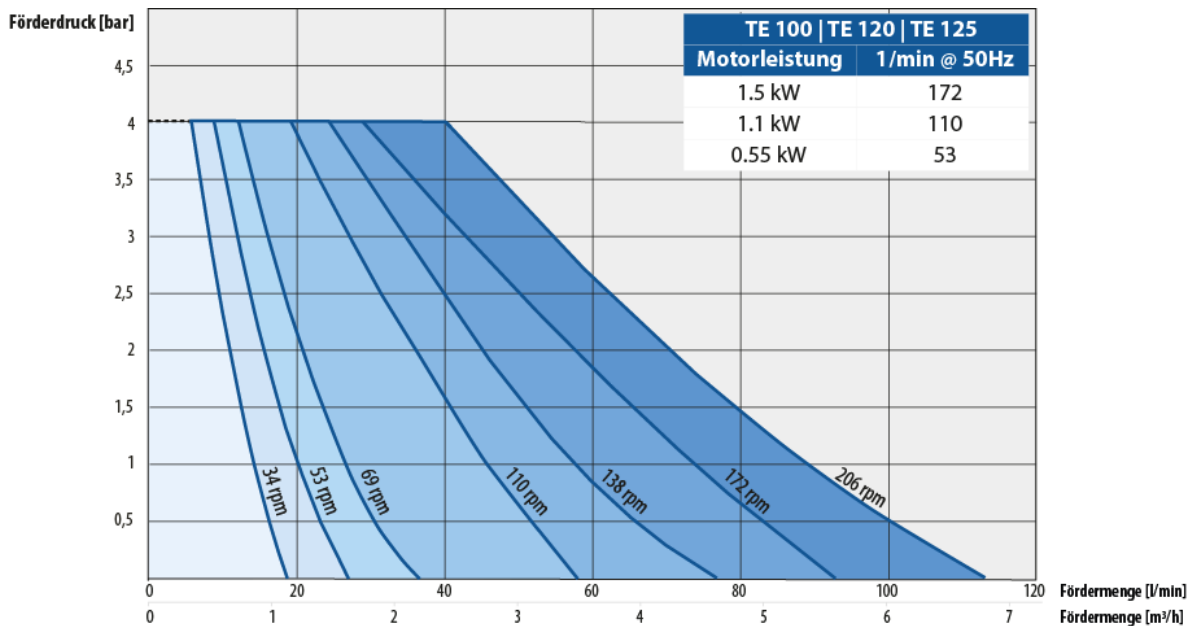

## Allgemeine Informationen

Volumen pro Hub	ca. 305 ml
ATEX	optional in: II 2G Ex h IIC T6...T4 Gb, II 2D Ex h IIC T60°C...T125°C Db
Mittelblock	eloxiertes Aluminium (nicht Produktberührt)
Gewicht	53 kg (PE), 60 kg (PTFE)
Kupplung	PUR / Edelstahl
Motor	1500 1/min, 3~, IE3, IP55, 3 PTC, optional mit FU
Drehzahlen (bei 50 Hz)	53 1/min bei 0,55 kW, 110 1/min bei 1,1 kW, 172 1/min bei 1,5 kW

## Abmessungen

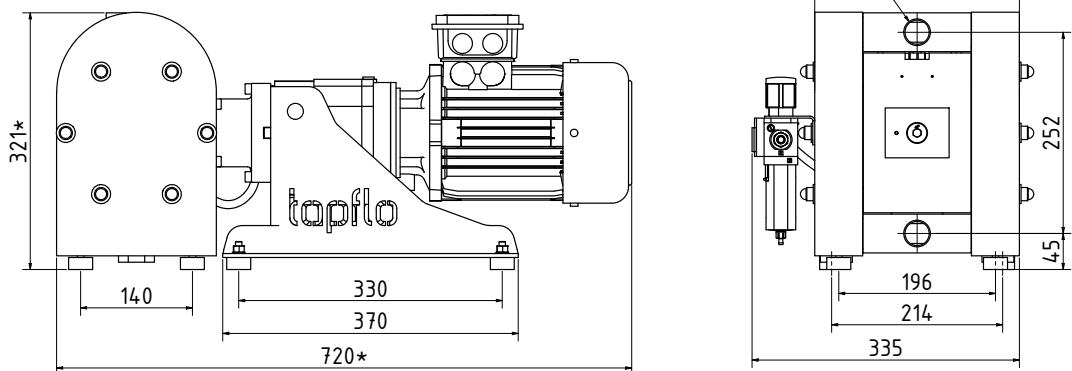

\*Höhe und Breite können je nach Getriebemotor abweichen

Maße dient der Übersicht. Offizielle Zeichnungen und 3D Modelle auf Anfrage.

Angaben in mm

## Kontakt zu uns

**Allgemeine Fragen und Bestellungen**  
0211 / 302055-0  
info@steinle-pumpen.de

**Technische Beratung**  
0211 / 302055-10  
technik@steinle-pumpen.de