

Max. Fördermenge	189 l/min (bei Wasser und 50 Hz)
Max. Förderdruck	4 bar*
Max. Saughöhe trocken / gefüllt	2,5 mWS / 8 mWS**
Max. Feststoffgröße	10 mm
Max. Temperaturbereich	-20°C...+70°C (+110°C bei komplett PTFE)
Produktberührte Gehäuseteile	PE oder PTFE, massiv
Membranen	EPDM, NBR, PTFE, oder FKM
Ventilkugeln	EPDM, NBR, PTFE, PUR, SiC, Edelstahl oder PE1000
Saug- / Druckanschluss	G 1 1/2" Innengewinde (schwenkbar)

*ab 2 bar wird Druckluftunterstützung empfohlen
**abhängig von der Drehzahl

Förderkurve

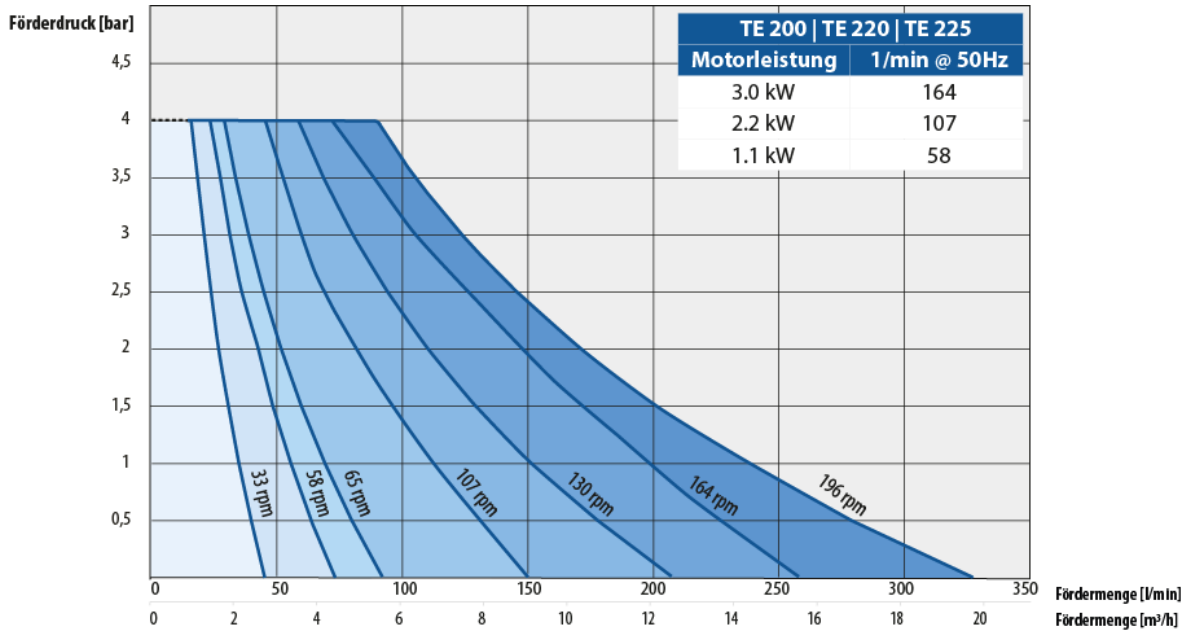

Allgemeine Informationen

Volumen pro Hub	ca. 854 ml
ATEX	optional in: II 2G Ex h IIC T6...T4 Gb, II 2D Ex h IIC T60°C...T125°C Db
Mittelblock	eloxiertes Aluminium (nicht Produktberührt)
Gewicht	104 kg (PE), 126 kg (PTFE)
Kupplung	PUR / Edelstahl

Motor	1500 1/min, 3~, IE3, IP55, 3 PTC, optional mit FU
Drehzahlen (bei 50 Hz)	58 1/min bei 1,1 kW, 107 1/min bei 2,2 kW, 164 1/min bei 3,0 kW

Abmessungen

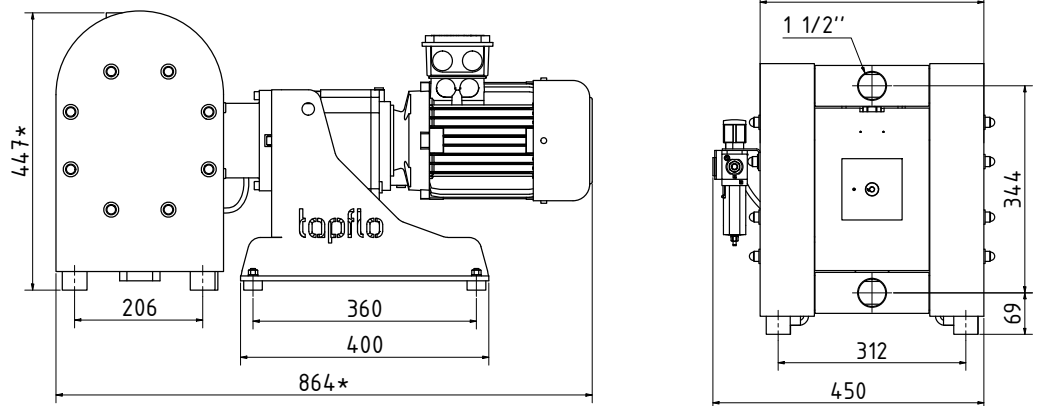

*Höhe und Breite können je nach Getriebemotor abweichen
Maße dient der Übersicht. Offizielle Zeichnungen und 3D Modelle auf Anfrage.

Angaben in mm

Kontakt zu uns

Allgemeine Fragen und Bestellungen
0211 / 302055-0
info@steinle-pumpen.de

Technische Beratung
0211 / 302055-10
technik@steinle-pumpen.de