

Max. Fördermenge	40 l/min (bei Wasser und 50 Hz)
Max. Förderdruck	4 bar*
Max. Saughöhe trocken / gefüllt	2,7 mWS / 8 mWS**
Max. Feststoffgröße	4 mm
Max. Temperaturbereich	-20°C...+80°C (+110°C mit PTFE Membrane)
Produktberührte Gehäuseteile	Aluminium oder Edelstahl
Membranen	EPDM, NBR, PTFE, oder FKM
Ventilkugeln	EPDM, NBR, PTFE, PUR, SiC, Edelstahl oder PE1000
Saug- / Druckanschluss	G 3/4" Innengewinde (schwenkbar)

*ab 2 bar wird Druckluftunterstützung empfohlen
**abhängig von der Drehzahl

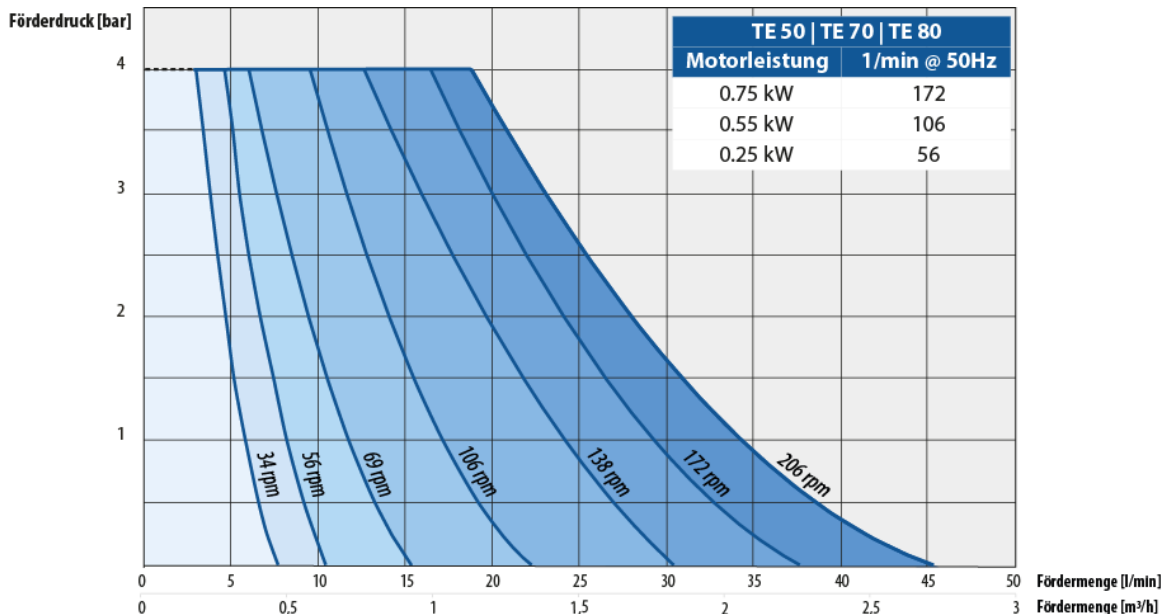

Förderkurve

Allgemeine Informationen

Volumen pro Hub
ATEX ca. 105 ml (Aluminium), 101 ml (Edelstahl)
optional in: II 2G Ex h IIC T6...T4 Gb,
II 2D Ex h IIC T60°C...T125°C Db
eloxiertes Aluminium (nicht Produktberührt)
Mittelblock
Gewicht 34 kg (Aluminium), 36 kg (Edelstahl)
Kupplung PUR / Edelstahl

Motor 1500 1/min, 3~, IP55, 3 PTC, optional mit FU
Drehzahlen (bei 50 Hz) 56 1/min bei 0,25 kW, 106 1/min bei 0,55 kW, 172 1/min bei 0,75 kW

Abmessungen

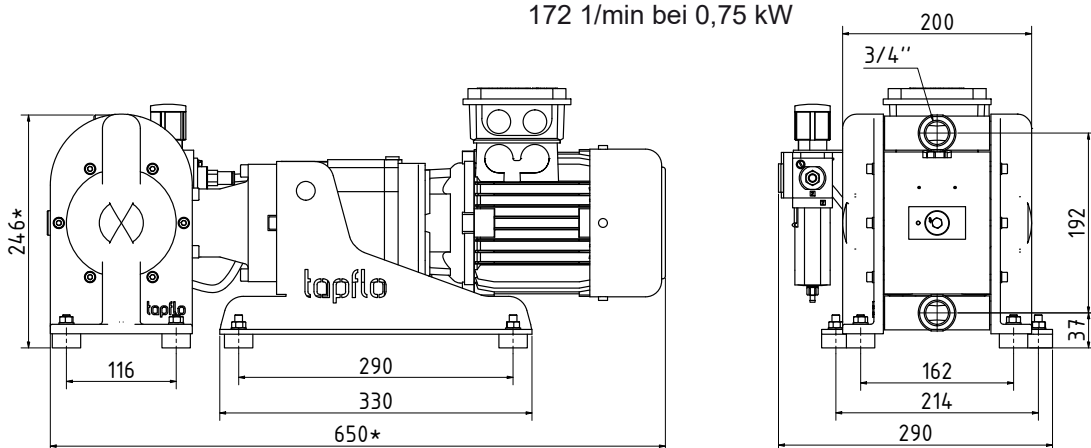

*Höhe und Breite können je nach Getriebemotor abweichen
Maße dient der Übersicht. Offizielle Zeichnungen und 3D Modelle auf Anfrage.

Angaben in mm

Kontakt zu uns

Allgemeine Fragen und Bestellungen
0211 / 302055-0
info@steinle-pumpen.de

Technische Beratung
0211 / 302055-10
technik@steinle-pumpen.de