

Max. Fördermenge	13 m³/h (bei Wasser und leerer Presse)
Max. Förderdruck	14 bar bei 7 bar Druckluft
Ansaughöhe trocken/gefüllt	3 mWS / 8 mWS
Max. Feststoffgröße	10 mm
Max. Temperaturbereich	-20°C...+80°C (+110°C mit PTFE Membranen)
Produktberührte Gehäuseteile	Edelstahl
Membranen	EPDM, NBR oder PTFE
Ventilkugeln	EPDM, PTFE, Edelstahl, NBR, PUR, oder PE1000
Saug- / Druckanschluss	G 1 1/2" Innengewinde (schwenkbar)

viele weitere Materialien und Ausführungen auf Anfrage

Förderkurve

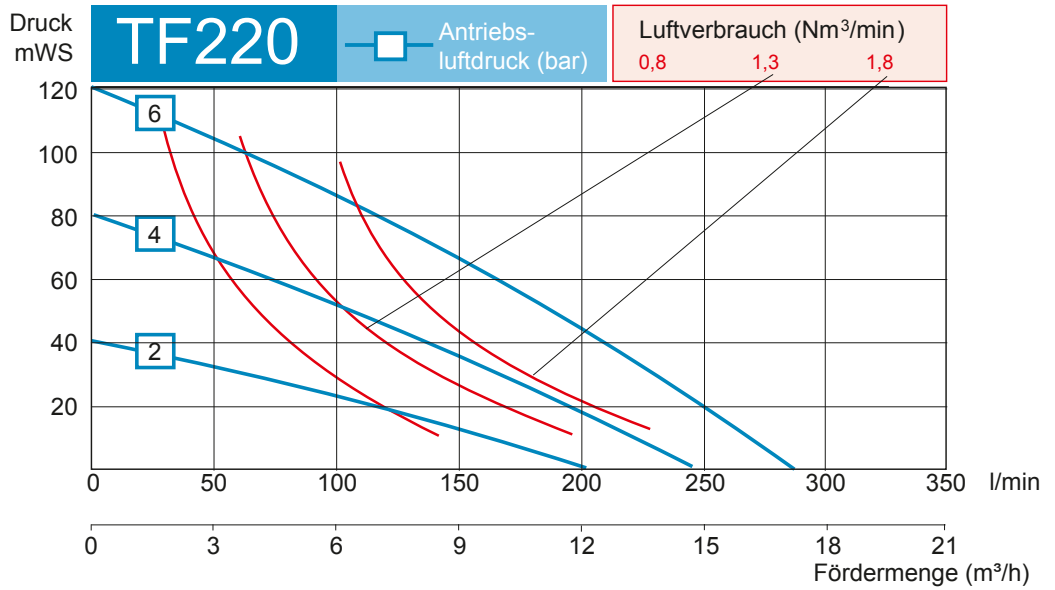

Allgemeine Informationen

Druckluftanschluss	Nippel für Schnellverschlusskupplung NW 7,2
Volumen per Hub	ca. 933 ml
ATEX	optional, Typ TXF220
Mittelblock	Aluminium (nicht produktberührt)
Gewicht	45 kg
Steuerventil	Messing (auch mit PET Kolben), Edelstahl, oder PET

Abmessungen

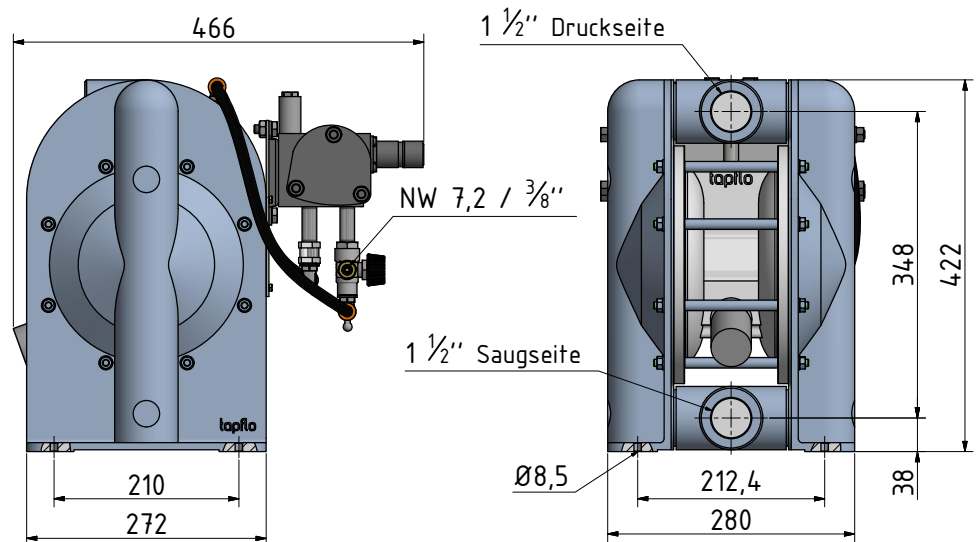

Kontakt zu uns

Allgemeine Fragen und Bestellungen
0211 / 302055-0
info@steinle-pumpen.de

Technische Beratung
0211 / 302055-10
technik@steinle-pumpen.de