

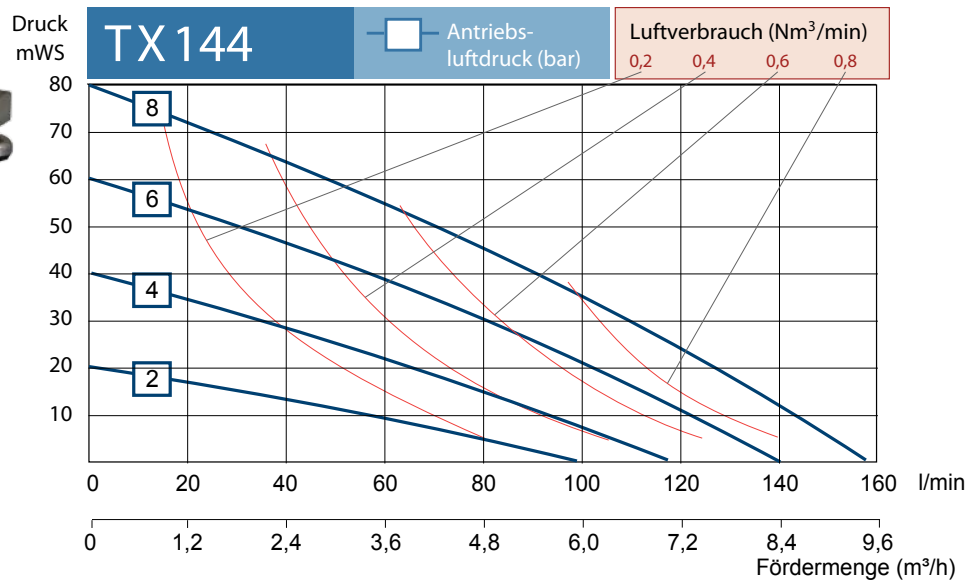

Förderkurve

Max. Fördermenge	144 l/min (bei Wasser)
Max. Förderdruck	8 bar bei 8 bar Druckluft
Ansaughöhe trocken/gefüllt	3 mWS / 9 mWS
Max. Feststoffgröße	6 mm
Max. Temperaturbereich	-20°C...+110°C (kurzzeitig bis +130°C)*
Produktberührte Gehäuseteile	Edelstahl, poliert auf Ra < 0,8 µm oder < 0,5 µm
Membranen	PTFE (FDA & USP VI) oder EPDM (FDA)
Ventilkugeln	PTFE (FDA & USP VI), EPDM (FDA) oder AISI316L
Saug- / Druckanschluss	DIN 11864 clamp DN 50, TriClamp, SMS oder RJT

viele weitere Materialien und Ausführungen auf Anfrage
 *bei EPDM als Werkstoff darf eine Temperatur von +80°C im Betrieb nicht überschritten werden



Allgemeine Informationen

Druckluftanschluss	1/4" Innengewinde
Volumen per Hub	ca. 515 ml
ATEX	Ja
Mittelblock	PP (nicht produktberührt, massiv, leitfähig)
Gewicht	22 kg
Steuerventil	Messing, Messing mit PET Kolben, Edelstahl, oder PET

Abmessungen

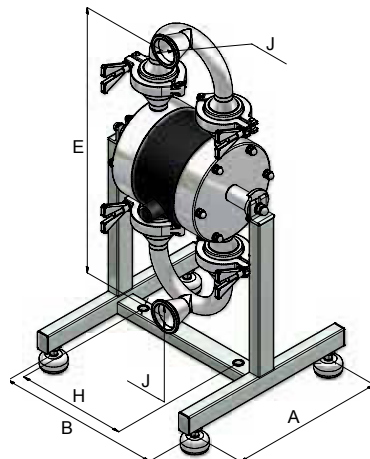

A	B	E	H
280	278	488	188
J			
TC ₁	2"		
DIN ₂	DN 50		
SMS ₃	51		
RJT	2"		

1 Clamp Anschlüsse / Rohrleitung nach ISO 2852/2037
 2 Clamp nach DIN 11864
 3 Gewindeanschluss nach SMS 1145